

# ターレットスリーブ・ドリルドリフト

焼入研磨品

## ターレットスリーブ

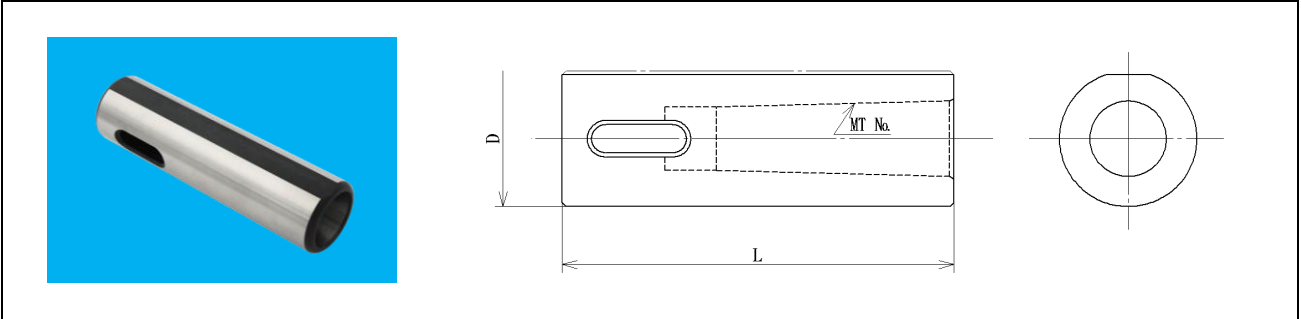

呼び (外径×内側テーパ)	MT No.	D	L	
ST25 - MT1	1	25	100	
- MT2	2			
ST25.4 - MT1	1	25.4		
- MT2	2			
ST32 - MT1	1	32		120
- MT2	2			
- MT3	3			
ST35 - MT1	1	35	130	
- MT2	2			
- MT3	3			
- MT4注	4			
ST40 - MT1	1	40	130	
- MT2	2			
- MT3	3			
- MT4	4			
※ ST45 - MT1	1	45	120	
- MT2	2			
- MT3	3		150	
- MT4	4			

注 ST35-MT4は肉厚の関係上、ツバ付(φ42)・フラット面無しになります。

## ドリルドリフト

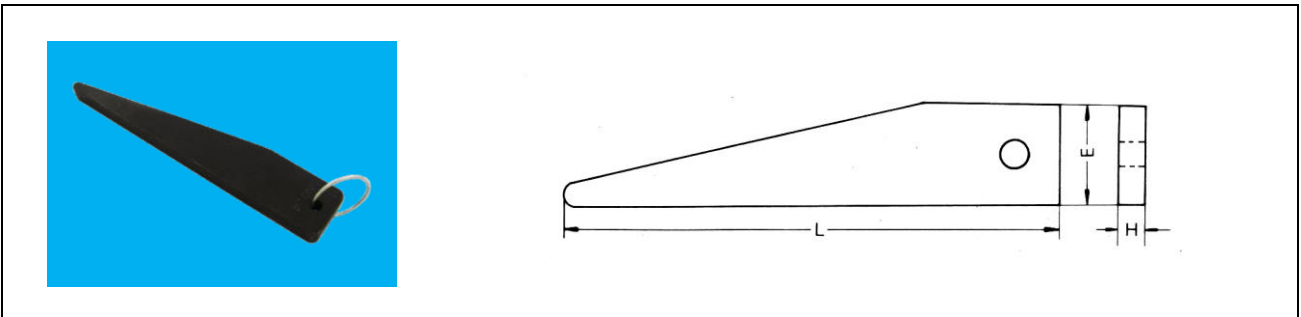

呼び	L	E	H
No.1	95	16	4.5
No.2	110	19	6.0
No.3	130	25	8.0
No.4	175	32	12.0
No.5	240	38	16.0