

全鋼レースセンター・超硬レースセンター

全鋼レースセンター

(注)先端部フラットあり。先トガリは、追加工対応。

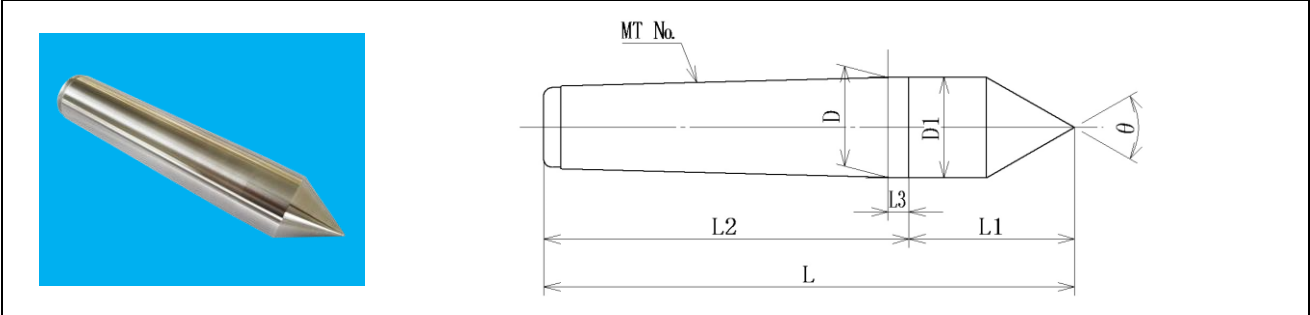

呼び	MT No.	θ	D	D1	L1	L2	L3	L
MT1	MT1	60°	12.065	12.2	25	57	3.5	82
MT2	MT2		17.780	18.0	31	69	5	100
MT3	MT3		23.825	24.1	39	86	6.5	125
MT4	MT4		31.267	31.6	46	109		155
MT5	MT5		44.399	44.7	64	136		200
MT6	MT6		63.348	63.8	80	190	8	270
MT7	MT7	75°	83.058	83.6		260	10	340

先端角度(θ)上記標準角度外の75°は、その都度お問い合わせ下さい。

超硬レースセンター

(注)先端部フラットあり。先トガリは、追加工対応。

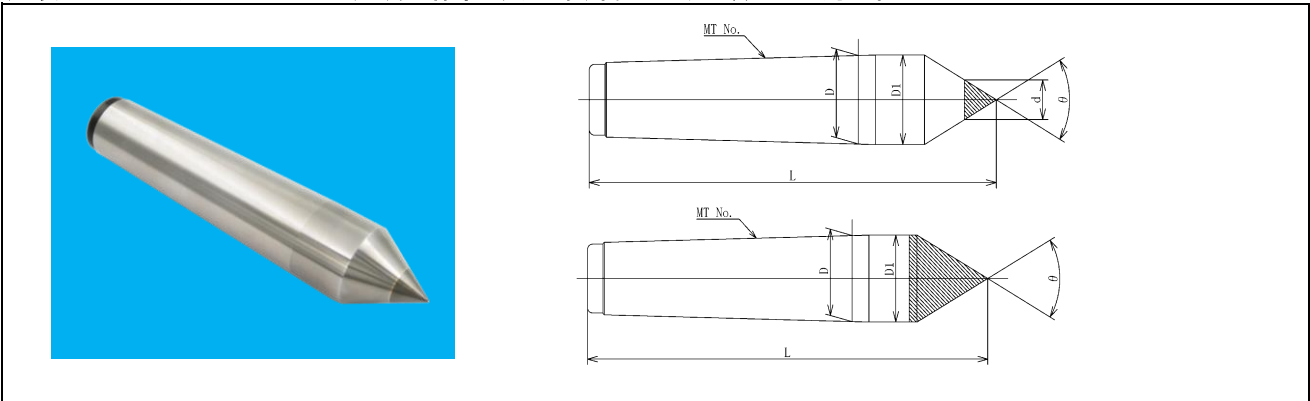

()内標準チップ径。

呼び	MT No.	θ	D	D1	L	d(超硬径)	先端オール超硬
(※) MT1 - d	MT1	60°	12.065	12.2	82	(6), 8, (※) 10	12
MT2 - d	MT2		17.780	18.0	100	(8), 10, 14	18
MT3 - d	MT3		23.825	24.1	125	(10), 14, 18	24
MT4 - d	MT4		31.267	31.6	155	(14), 18	32
MT5 - d	MT5		44.399	44.7	200	(18), 30	45
MT6 - d	MT6		63.348	63.8	270	(30)	64
※ MT7 - d	MT7	75°	83.058	83.6	340	(50)	

先端角度(θ)上記標準角度外の75°, 90°は、その都度お問い合わせ下さい。

(※)は一部なくなり次第別作対応となります。

センター用超硬チップ

呼び	チップ径	長さ	呼び	チップ径	長さ
No. 1 - 6	6	12	No. 4 - 14	14	25
No. 2 - 8	8	16	No. 5 - 18	18	35
No. 3 - 10	10	20	No. 6 - 30	30	46

研磨代が乗ってますので、実寸はプラスになります。