

テストバー

- ・高精度
- ・JQA検査書付
- ・ケース入り

- 工作機械、測定器具等の平行度、直角度、回転軸の振れ等を調べる静的精度試験に使用するゲージです。
- JIS B 7545:2015には対応していません。
円筒部(D)に対するテーパシャンクの振れは、L=150以下で0.002mm、L=200以上で0.003mm以下となります。

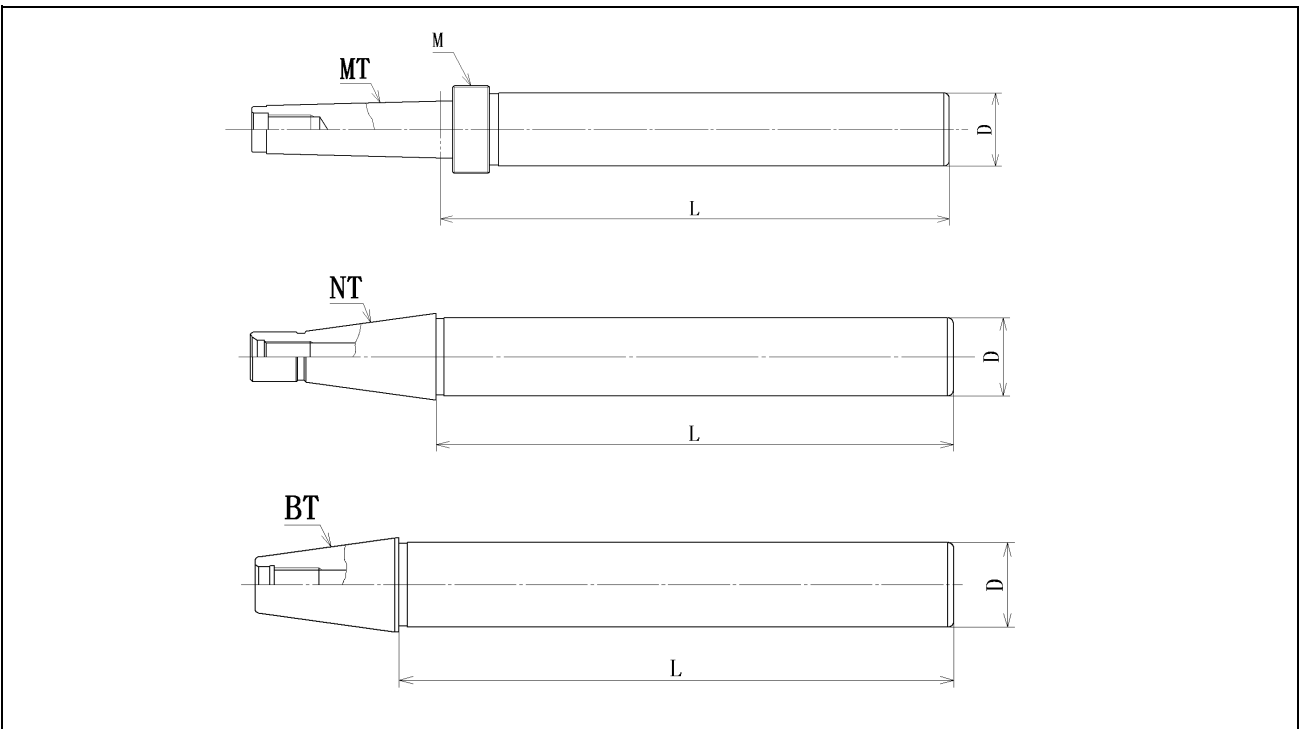

呼び	L	D	M
※ MT0	100	12	M15 × 1
※ MT1			
MT2	175	24	M27 × 1
MT3	235	32	M36 × 1.5
MT4	335	40	M48 × 1.5
MT5		63	M68 × 1.5
MT6			
NT30W	235	32	
NT40U	335	40	
NT50U		63	
BT30	200	30	
BT40	300	40	
BT50		50	