

メタルソーアーバー (ST)

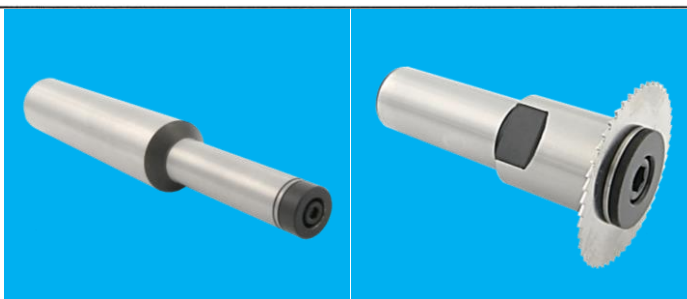

締め付けボルトの厚みが4m/m(5m/m)であることによって先端部が邪魔にならないので加工がしやすい。

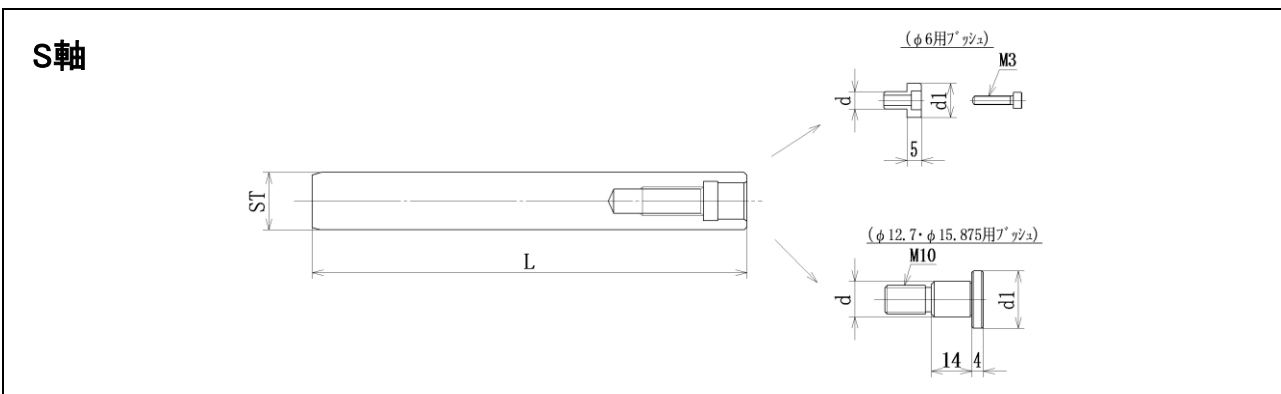

φ6用は、上記のブッシュをキャップボルトにて締め付けます。

呼び	ST	d	d1	L
ST12-MPC 6 - 80	12	6	12	80
ST20-MPC 6 -120				120
ST20-MPC12.7 -150	20	12.7	20	150
ST20-MPC15.875-150 -MPC15.875-175		15.875		175

注意事項

- カッターの厚みは、5mm迄で御使用下さい。
- キー溝は、付いておりません。

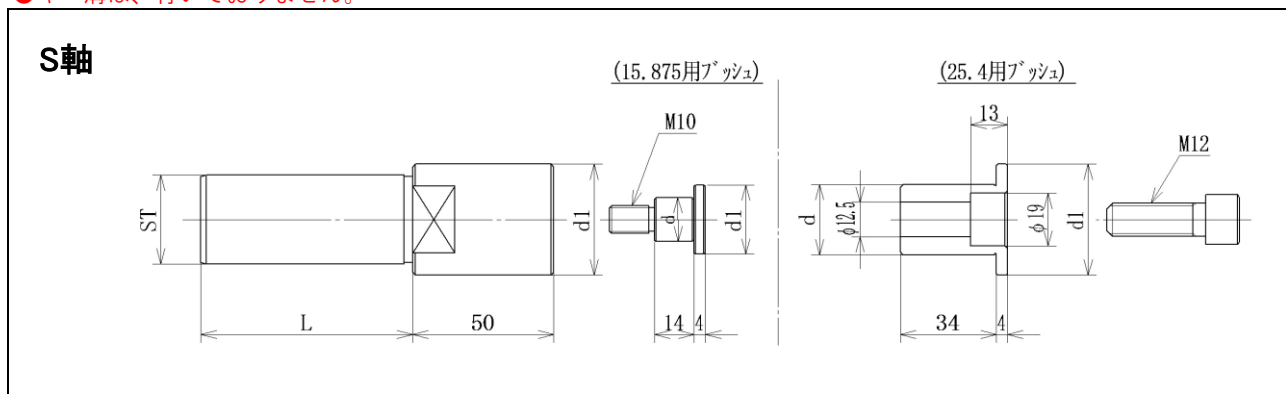

φ25.4用は、上記のブッシュをキャップボルトにて締め付けます。

呼び	ST	d	d1	L
ST32-MPC15.875- 75	32	15.875	25	75
-MPC15.875-100				100
-MPC15.875-125				125
ST32-MPC25.4 - 75	32	25.4	40	75
-MPC25.4 -100				100
-MPC25.4 -125				125
ST42-MPC15.875- 75	42	15.875	25	75
-MPC15.875-100				100
-MPC15.875-125				125
ST42-MPC25.4 - 75	42	25.4	40	75
-MPC25.4 -100				100
-MPC25.4 -125				125

注意事項

- カッターの厚みは、5mm迄で御使用下さい。
- キー溝は、付いておりません。