

# 森精機用 給油式NC用ドリルホルダー

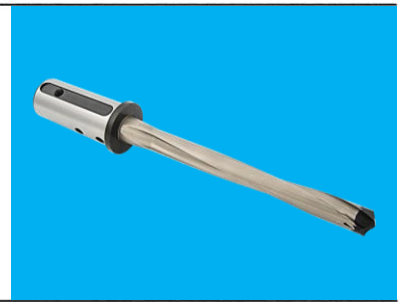

HPに動画あります。

### 特徴

- 刃物台に装着するスローアウェイドリルホルダーを買わなくて良い(コスト削減)
- NC旋盤から内部(直接)給油ができる⇒外部給油では届かない刃先も冷却できる
- 刃具本来の性質が引き出せる⇒作業能率アップ
- ツバ先が無い⇒穴に対する干渉フリー
- 段取り時間の短縮

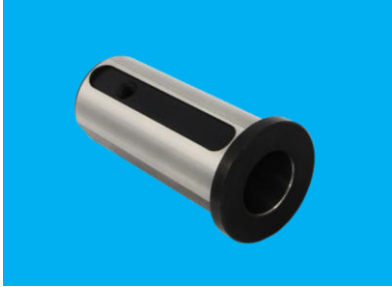

■ST40 - φ16, φ20, φ25

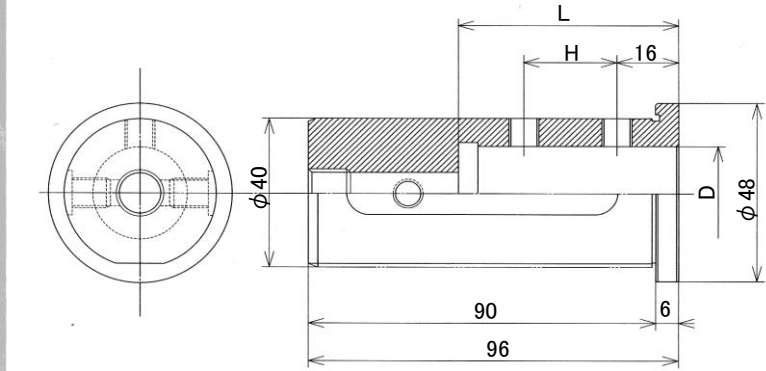



■ST40 - φ32

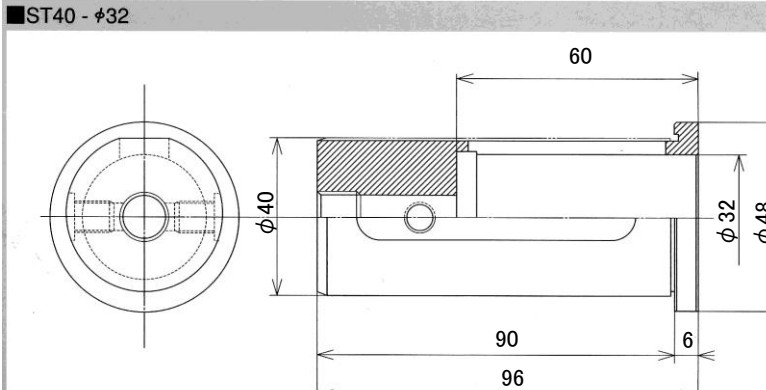

呼び	D	L	H
ST40 - φ16	16	49	18
ST40 - φ20	20	51	20
ST40 - φ25	25	57	24
ST40 - φ32	32	96	

スピンドル内に給油穴の無いタイプは使用できません。