

# 新製品

## NC用ライブセンター ALタイプ

### MT4AL-10



NC旋盤加工時、切削バイトの干渉を避けます。

MT4AL-10(先端φ10部 長さ18L)

MT4AL-16(先端φ16部 長さ30L)

先端角60°

### MT4AL-16

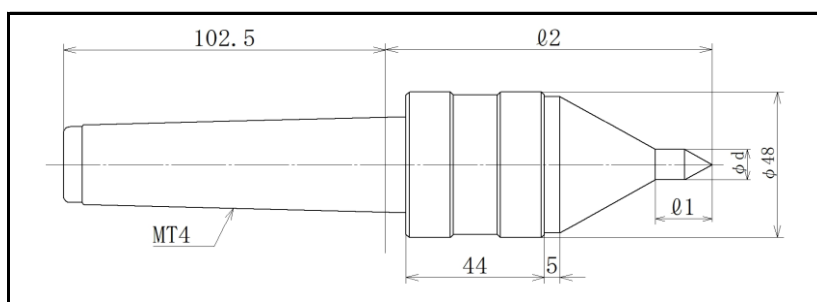

呼び	φ d	ℓ 1	ℓ 2
MT4AL-10	10	18	103.8
MT4AL-16	16	30	110.6



株式会社 田倉工具製作所

☎ 06-6541-3023 FAX:06-6541-3020

E-MAIL: stk09@takura-tool.co.jp